

# CLOSE-IN<sup>®</sup> CLOSE-UP<sup>®</sup> HOT-FILL

Handleiding voor installatie en bediening

Livret d'instructions pour l'installation et le maniement



## INHOUDSOPGAVE

<b>Inleiding</b>	2
<b>1 Boiler installeren</b>	3
1.1 Close-in®	3
1.2 Close-up®	5
1.3 Hot-fill	6
<b>2 In gebruik nemen van de boiler</b>	8
<b>3 Aftappen van de boiler</b>	8
<b>4 Storingsgids</b>	9
<b>5 Garantie en service</b>	10
<b>6 Technische gegevens</b>	11



### LET OP!

*Installeer volgens deze handleiding en volgens de plaatselijk geldende installatie- en veiligheidsvoorschriften!*



### WAARSCHUWING!

*Gebruik verwarmd water niet als drinkwater.  
Dit is een voorschrift van de waterleidingbedrijven.*



### WAARSCHUWING!

*Als het snoer met stekker beschadigd is, moet deze door de fabrikant, zijn agentschap of een gekwalificeerd persoon vervangen worden om gevaar te voorkomen.*

## INLEIDING

### Doel van dit document

Deze handleiding geeft u de juiste instructies voor een correcte aansluiting volgens het waterdrukprincipe en een goede bediening van de Daalderop Close-in®, Close-up® en Hot-fill boilers. Bij de installatie van de boiler en het in gebruik stellen daarvan dient u de instructies in deze handleiding exact te volgen. Indien u de boiler niet volgens deze instructies aansluit, vervalt elke aanspraak op garantie. Tevens is de fabrikant niet aansprakelijk voor schade die het mogelijke gevolg is van een niet vakkundig uitgevoerde installatie en die voortvloeit uit het niet naleven van de voorschriften.

### Toepassing van de boiler

De Close-in®, Close-up® en Hot-fill boilers van Daalderop zijn warmwatertoestellen bedoeld voor toepassing in de keuken of bijvoorbeeld bij een wastafel. Deze boilers zijn uitgevoerd met een koperen binnenketel en geschikt voor een waterdruk tot maximaal 8 bar.

### Installatie van de boiler

De Close-in®, Close-up® en Hot-fill boilers kunnen zowel op waterdruk (via een inlaatcombinatie of veiligheidsgroep) als op lagedruk (via een speciale lagedrukmengkraan) aangesloten worden. Deze handleiding beschrijft de meest voorkomende installatie, namelijk die volgens het waterdrukprincipe. Voor installatie met een lagedrukmengkraan adviseren wij u contact op te nemen met uw installateur.

De inlaatcombinatie moet geschikt zijn voor een waterdruk van maximaal 8 bar en moet voldoen aan de eisen gesteld in de Kiwa beoordelingsrichtlijn BRL-K 630/02 en NEN-EN 1488: 2000. Boilers met een inlaatcombinatie dienen in een vorstvrije ruimte in verband met bevriezingsgevaar van expansieleidingen geplaatst te worden. De expansietrechter bevestigd aan de inlaatcombinatie moet in neergaande richting geplaatst worden.

### Onderhoud van de boiler en overdrukventiel

De mantel van de boiler kan met een normaal, niet schurend huishoudelijk reinigingsmiddel worden afgenomen. Afhankelijk van de gebruiksintensiteit en de samenstelling van het leidingwater kan zich in de ketel zogenaamd ketelsteen vormen. In extreme gevallen zal dit ketelsteen verwijderd moeten worden. Het overdrukventiel moet regelmatig bediend worden om te testen of deze niet geblokkeerd wordt door verontreiniging.

## Overzicht onderdelen

Controleer of alle onderdelen in de verpakking aanwezig zijn.

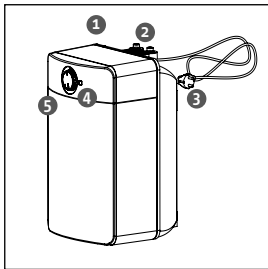

Close-in®/Hot-fill

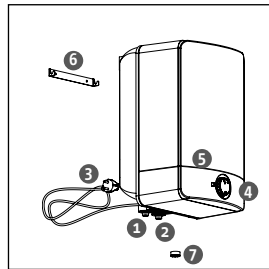

Close-up®

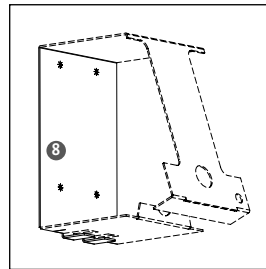

Boormal Close-up®

1. Boiler-uitlaat (rood)
2. Boiler-inlaat (blauw)
3. Snoer met stekker (H05VV-F3G1.0)

4. Temperatuurkeuzeknop
5. Controlelampje
6. Ophangbeugel (alleen Close-up®)

7. Doorvoertule (alleen Close-up®)
8. Schutkarton/boormal (alleen Close-up®)

### Extra installatie-accessoires

Close-in®/Hot-fill: boiler aansluitset

artikelnummer 07.92.64.047

Close-up®: boiler aansluitset

artikelnummer 07.92.64.047

inlaatwandmengkraan 8 bar

artikelnummer 07.92.63.044

# 1 BOILER INSTALLEREN

## 1.1 CLOSE-IN®

De Close-in® kan middels een aansluiting volgens het waterdrukprincipe met behulp van een inlaatcombinatie geïnstalleerd worden.

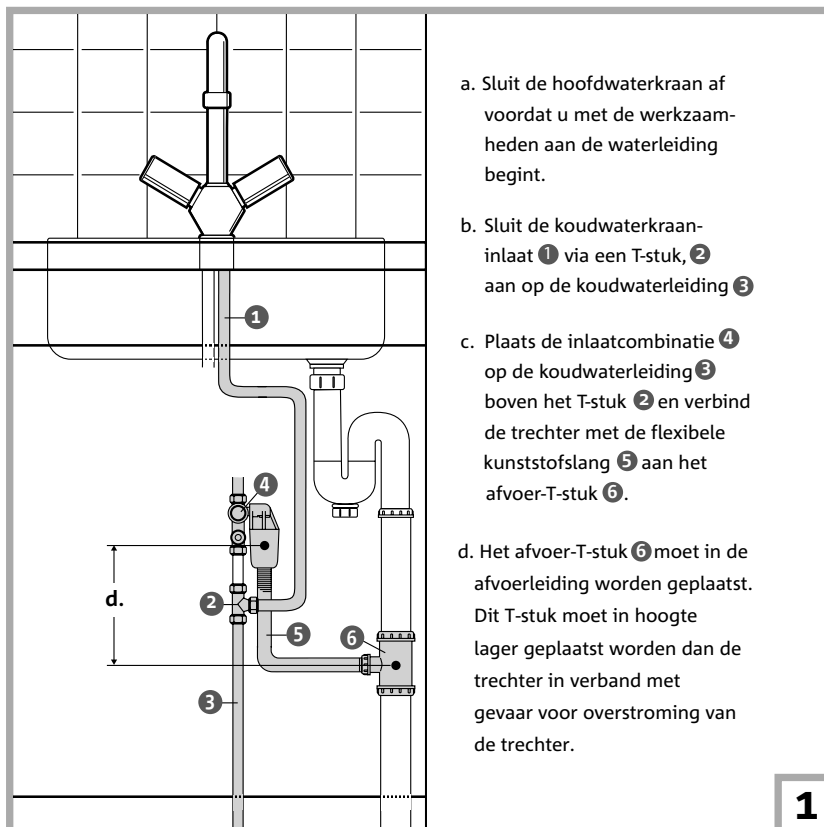

- a. Sluit de hoofdwaterkraan af voordat u met de werkzaamheden aan de waterleiding begint.
- b. Sluit de koudwaterkraan-inlaat 1 via een T-stuk, 2 aan op de koudwaterleiding 3.
- c. Plaats de inlaatcombinatie 4 op de koudwaterleiding 3 boven het T-stuk 2 en verbind de trechter met de flexibele kunststofslang 5 aan het afvoer-T-stuk 6.
- d. Het afvoer-T-stuk 6 moet in de afvoerleiding worden geplaatst. Dit T-stuk moet in hoogte lager geplaatst worden dan de trechter in verband met gevaar voor overstrooming van de trechter.

1



LET OP!

Installeer een Close-in® boiler altijd met de in- en uitlaat naar boven gericht.

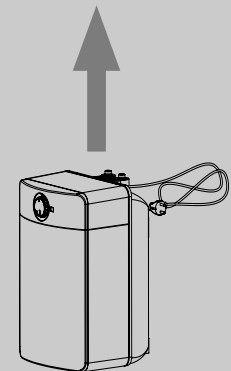

Installatie Close-in®



LET OP!

De afstand tussen de inlaatcombinatie en de boiler mag maximaal 2 meter zijn.

Close-in®  
Close-up®  
Hot-fill

**LET OP!**

Indien tijdens het opwarmen geen expansiewater via de inlaatcombinatie wegloopt, schakel dan onmiddellijk de spanning uit.

**WAARSCHUWING!**

De expansie-uitloop van de inlaatcombinatie dient vrij in de atmosfeer te blijven. Deze buis mag nooit door een buis of slang worden omsloten.

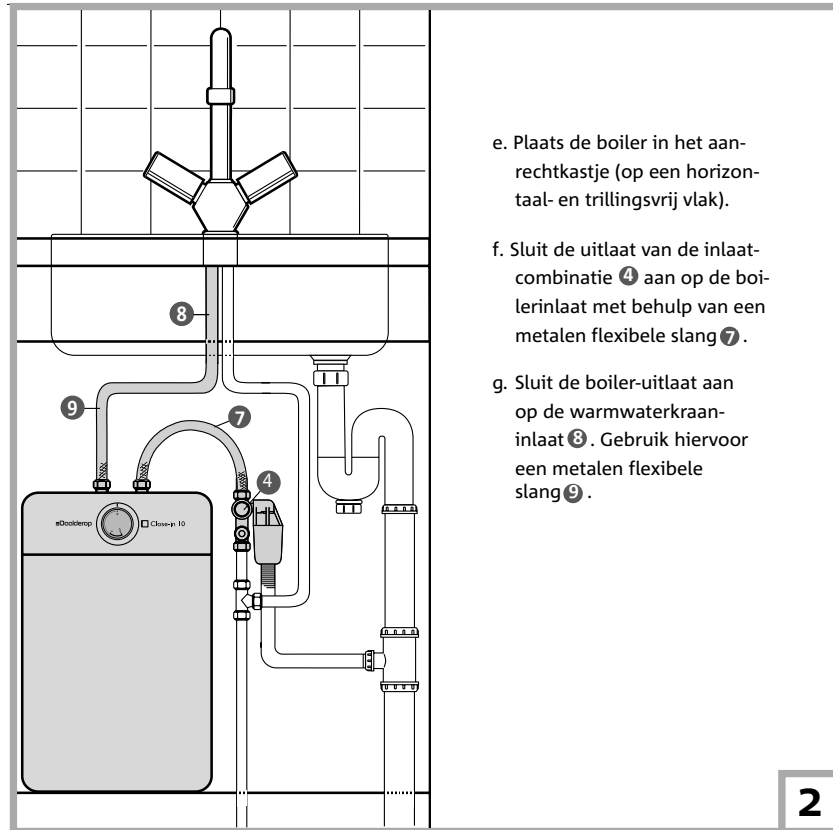

- e. Plaats de boiler in het aanrechtkastje (op een horizontaal- en trillingsvrij vlak).
- f. Sluit de uitlaat van de inlaatcombinatie (4) aan op de boilerinlaat met behulp van een metalen flexibele slang (7).
- g. Sluit de boiler-uitlaat aan op de warmwaterkraaninlaat (3). Gebruik hiervoor een metalen flexibele slang (9).

**2****LET OP!**

De stekker mag pas in het contact worden gestoken als de boiler is gevuld en ontluicht.

**LET OP!**

Controleer, tijdens het vullen van de boiler, de installatie op lekkage.

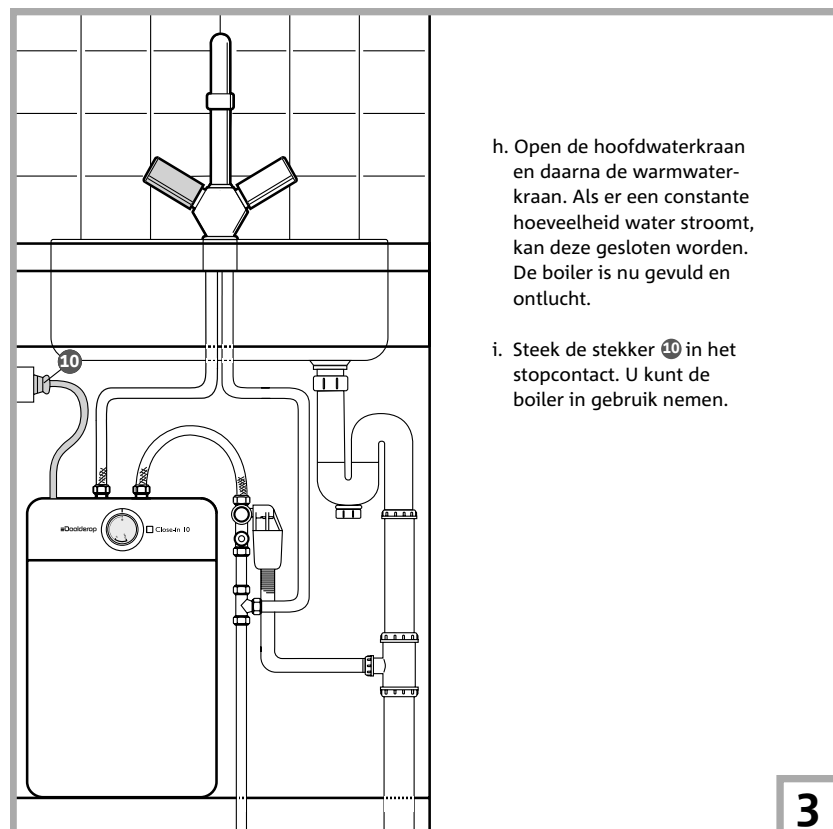

- h. Open de hoofdwaterkraan en daarna de warmwaterkraan. Als er een constante hoeveelheid water stroomt, kan deze gesloten worden. De boiler is nu gevuld en ontluicht.
- i. Steek de stekker (10) in het stopcontact. U kunt de boiler in gebruik nemen.

**3**

## 1.2 CLOSE-UP®

De Close-up® kan middels een aansluiting volgens het waterdrukprincipe met een inlaatwandmengkraan geïnstalleerd worden.

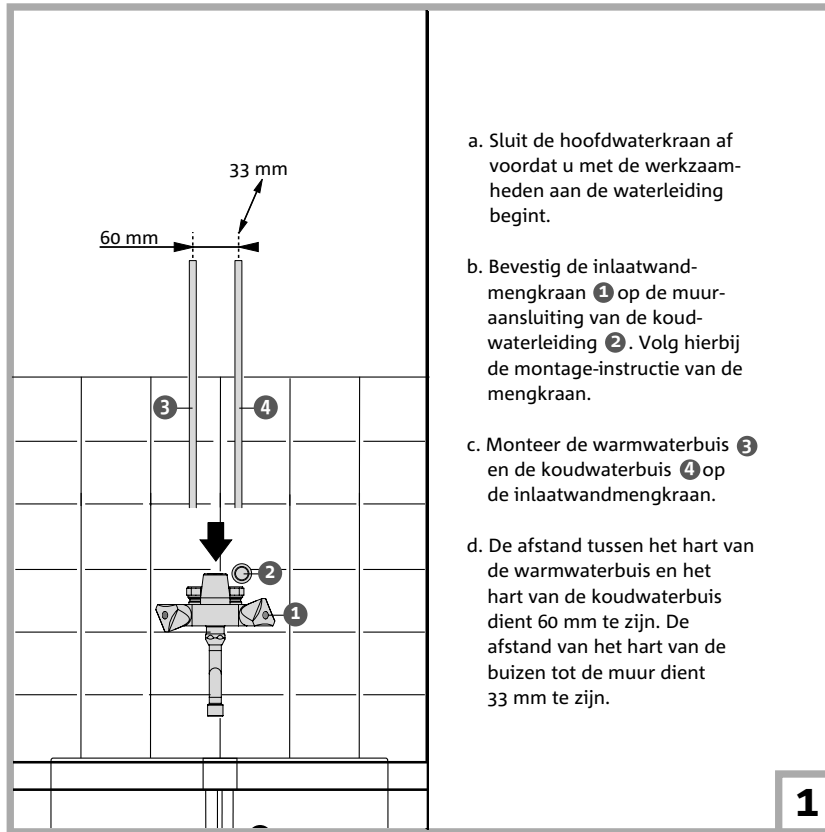

- Sluit de hoofdwaterkraan af voordat u met de werkzaamheden aan de waterleiding begint.
- Bevestig de inlaatwandmengkraan ① op de muuraansluiting van de koudwaterleiding ②. Volg hierbij de montage-instructie van de mengkraan.
- Monteer de warmwaterbuis ③ en de koudwaterbuis ④ op de inlaatwandmengkraan.
- De afstand tussen het hart van de warmwaterbuis en het hart van de koudwaterbuis dient 60 mm te zijn. De afstand van het hart van de buizen tot de muur dient 33 mm te zijn.

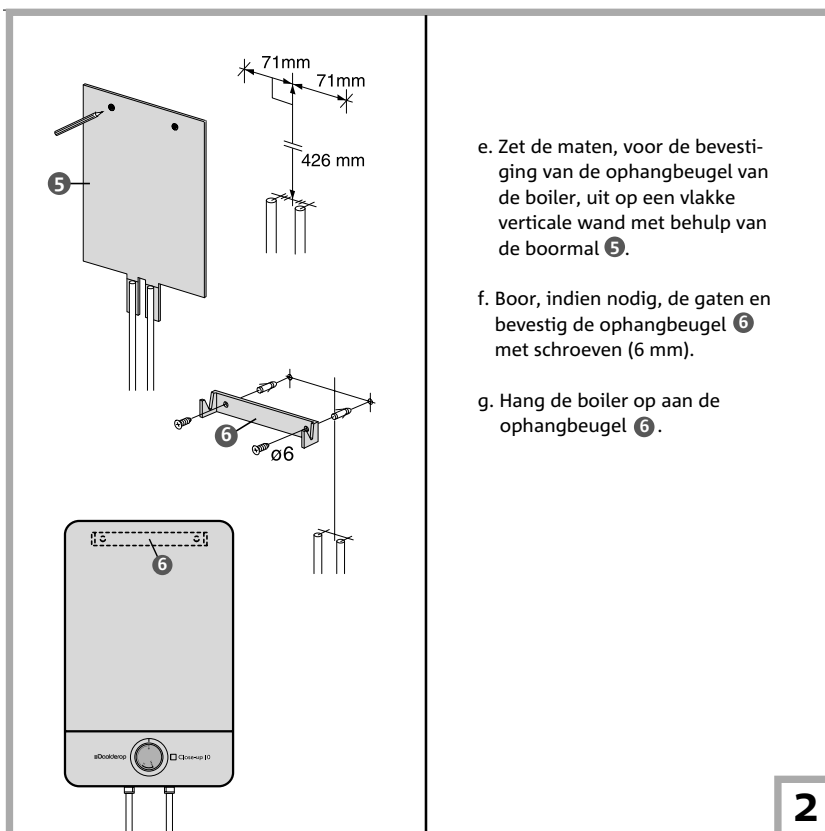

- Zet de maten, voor de bevestiging van de ophangbeugel van de boiler, uit op een vlakke verticale wand met behulp van de boormat ⑤.
- Boor, indien nodig, de gaten en bevestig de ophangbeugel ⑥ met schroeven (6 mm).
- Hang de boiler op aan de ophangbeugel ⑥.



**LET OP!**

Installeer een Close-up® boiler altijd met de in- en uitlaat naar beneden gericht.

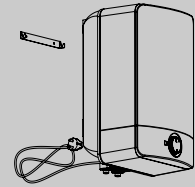

Installatie Close-up®



**WAARSCHUWING!**

De expansie-uitloop van de kraan dient vrij in de atmosfeer te blijven. Deze buis mag nooit door een buis of slang worden omsloten.



**LET OP!**

Indien tijdens het opwarmen geen expansiewater via de inlaatcombinatie wegloopt, schakel dan onmiddellijk de spanning uit.

Close-in®  
Close-up®  
Hot-fill

**LET OP!**

De stekker mag pas in het contact worden gestoken als de boiler is gevuld en ontluicht.

**LET OP!**

Controleer, tijdens het vullen van de boiler, de installatie op lekkage.

**LET OP!**

Installeer een Hot-fill boiler altijd met de in- en uitlaat naar boven gericht.

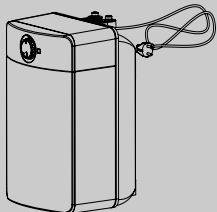

Installatie Hot-fill

**LET OP!**

De afstand tussen de inlaatcombinatie en de boiler mag maximaal 2 meter zijn.

**WAARSCHUWING!**

De expansie-uitloop van de inlaatcombinatie dient vrij in de atmosfeer te blijven. Deze buis mag nooit door een buis of slang worden omsloten.

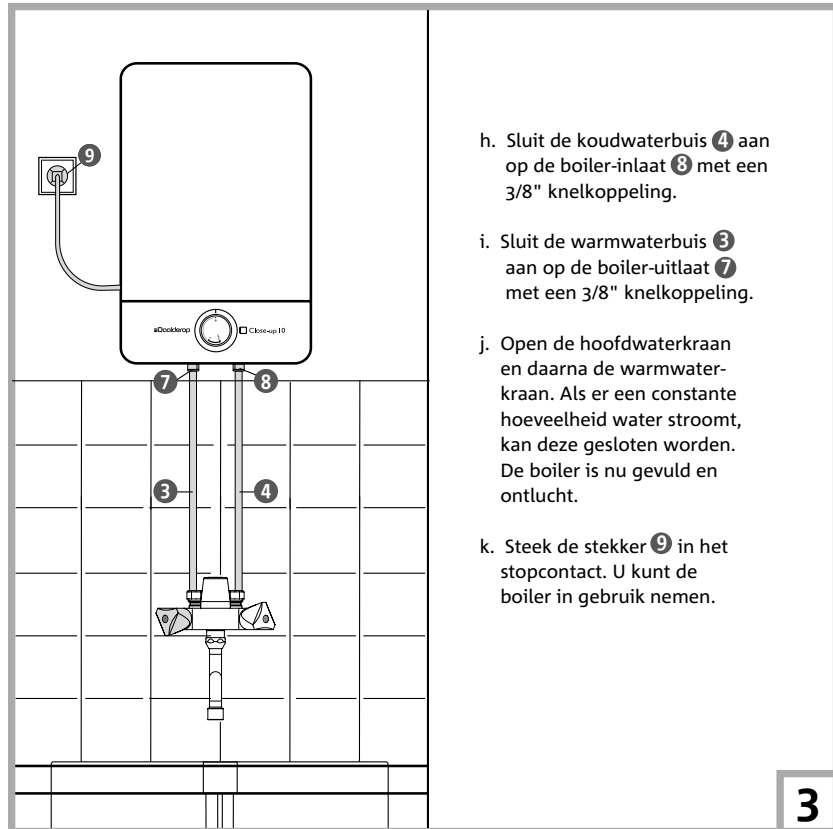

- h. Sluit de koudwaterbuis 4 aan op de boiler-inlaat 8 met een 3/8" knelkoppeling.
- i. Sluit de warmwaterbuis 3 aan op de boiler-uitlaat 7 met een 3/8" knelkoppeling.
- j. Open de hoofdwaterkraan en daarna de warmwaterkraan. Als er een constante hoeveelheid water stroomt, kan deze gesloten worden. De boiler is nu gevuld en ontluicht.
- k. Steek de stekker 9 in het stopcontact. U kunt de boiler in gebruik nemen.

### 1.3 HOT-FILL

De Hot-fill boiler dient te allen tijde aangesloten te worden middels een inlaatcombinatie (WD).

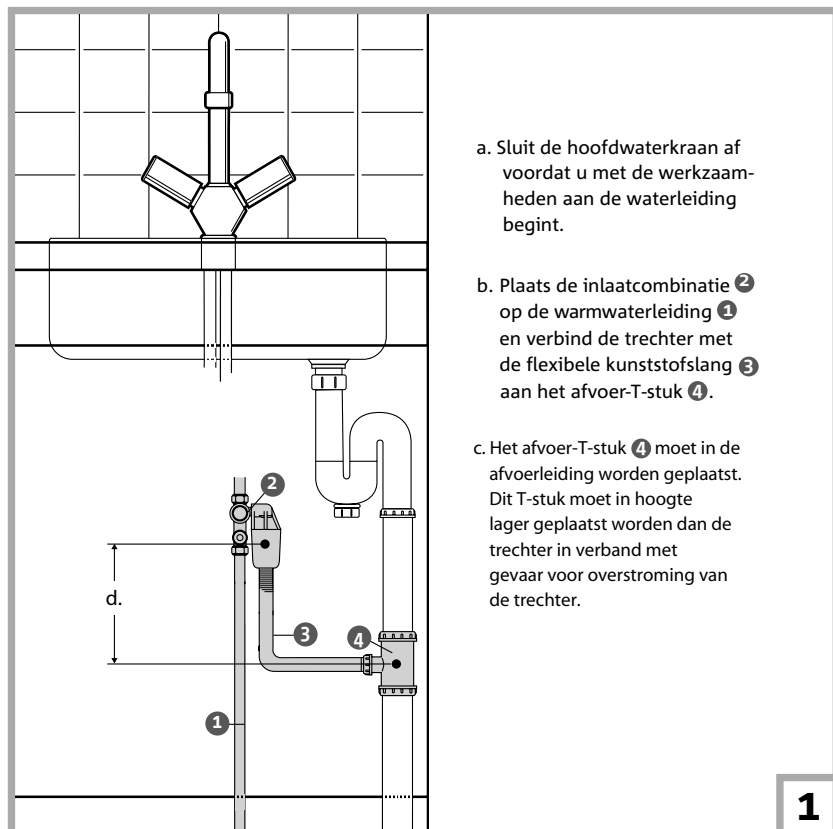

- a. Sluit de hoofdwaterkraan af voordat u met de werkzaamheden aan de waterleiding begint.
- b. Plaats de inlaatcombinatie 2 op de warmwaterleiding 1 en verbind de trechter met de flexibele kunststofslang 3 aan het afvoer-T-stuk 4.
- c. Het afvoer-T-stuk 4 moet in de afvoerleiding worden geplaatst. Dit T-stuk moet in hoogte lager geplaatst worden dan de trechter in verband met gevaar voor overstroming van de trechter.

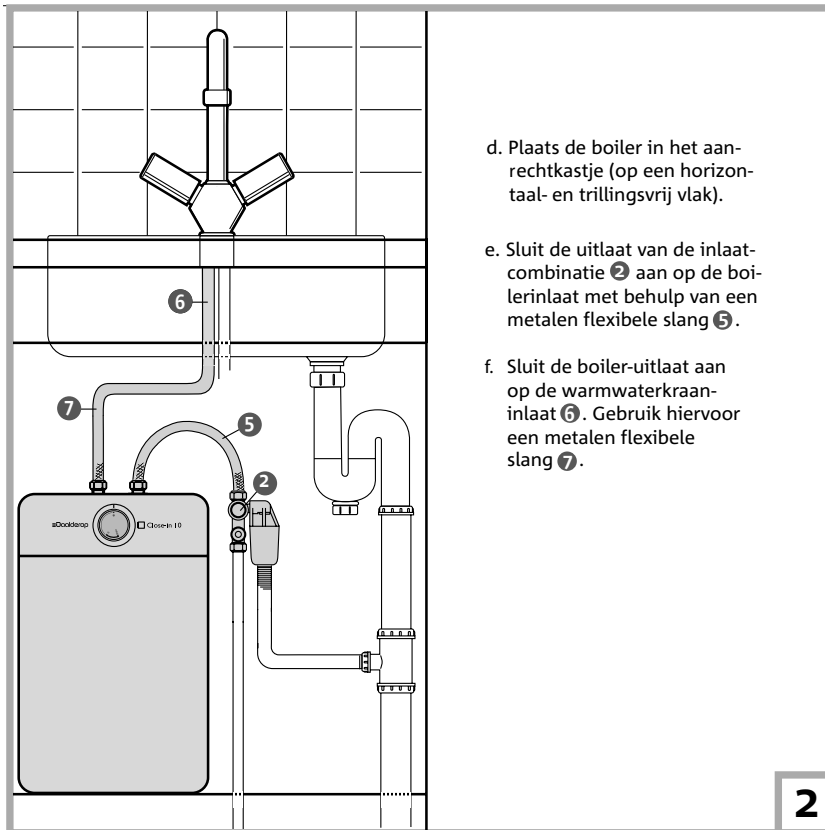

**LET OP!**

Indien tijdens het opwarmen geen expansiewater via de inlaatcombinatie wegloopt, schakel dan onmiddellijk de spanning uit.



**LET OP!**

De stekker mag pas in het contact worden gestoken als de boiler is gevuld en ontlucht.



**LET OP!**

Controleer, tijdens het vullen van de boiler, de installatie op lekkage.

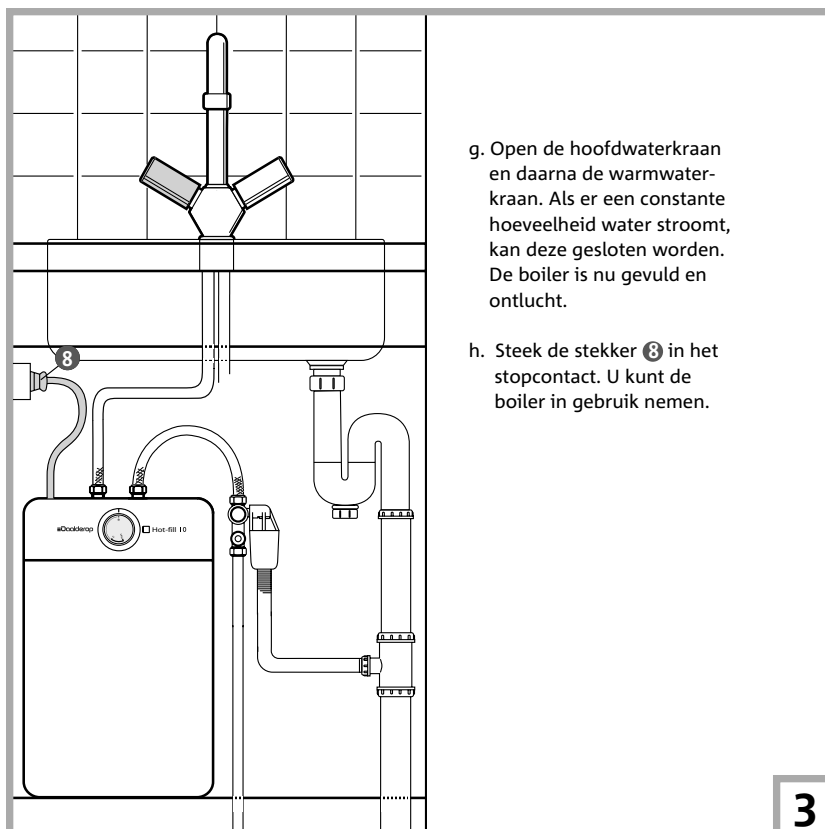

## 2 IN GEBRUIK NEMEN VAN DE BOILER

### Temperatuurinstelling

Met de temperatuurkeuzeknop kan de temperatuur van het boilerwater traploos worden ingesteld tussen 5°C en 80°C. Ter indicatie:

*	5°C	vorstbeveiligingsstand
E	65°C	economische stand voor keukengebruik
Max	80°C	voor afname van heet water



#### LET OP!

Bij het uitschakelen van de boiler en bij het gebruik van een tijdschakelaar kan de temperatuur onder 60°C dalen, waardoor de kans op Legionella-bacteriën toeneemt.

- Controleer eerst, voordat de boiler in gebruik wordt genomen, of deze gevuld is met water om beschadiging te voorkomen.
- Zet de temperatuurkeuzeknop in stand \*



Close-in®

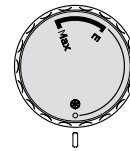

Close-up®

- Steek de stekker in een gearde wandcontactdoos.
- Zet de temperatuurkeuzeknop in de gewenste stand. Als het controlelampje gaat branden, betekent dit dat het water in de boiler wordt verwarmd.

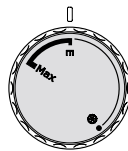

Close-in®

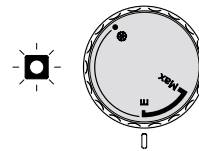

Close-up®

- Controleer, tijdens het opwarmen van het water in de boiler, of het expansiewater via de uitloop van de inlaatcombinatie/kraan wegdruppelt.
- Wacht totdat het controlelampje dooft ten teken dat het water in de boiler op de gewenste temperatuur is. De boiler is dan gereed voor gebruik.

## 3 AFTAPPEN VAN DE BOILER

- Haal altijd eerst de stekker uit het stopcontact.
- Draai de warmwaterkraan open tot er alleen nog maar koud water uit de kraan stroomt.  
LET OP: de watertemperatuur van de eerste 10 of 15 liter water kan 80°C zijn!



3. Draai de warmwaterkraan dicht en sluit de hoofdwatcrkraan of de stopkraan van de inlaatcombinatie af.
4. Om de druk van de warmwaterleiding af te halen, moet wederom de warmwaterkraan worden geopend. Draai deze weer dicht zodra er geen water meer stroomt.

**Voor de Close-in® en Hot-fill:**

5. Koppel de leidingen los van de boiler.
6. U kunt nu het water uit de boiler halen door deze leeg te gieten.

**Voor de Close-up®:**

5. Koppel de koudwaterbuis los van de boilerinlaat.
6. Sluit op de boilerinlaat een flexibele slang aan en leg het uiteinde van deze slang naar de afvoer.
7. Draai nu de warmwaterkraan open zodat de boiler lucht kan aanzuigen, waardoor de boiler via de boilerinlaat leegloopt.

## 4 STORINGSGIDS

KLACHT	OORZAAK	OPLOSSING
Waterlekkage.	<ol style="list-style-type: none"> <li>a. Aansluiting op de boiler lekt.</li> <li>b. Bouten van het binnenwerk zitten niet goed vast.</li> <li>c. Pakking tussen binnenwerk en ketel lekt.</li> <li>d. Ketel lekt.</li> </ol>	<ol style="list-style-type: none"> <li>a. Draai de koppelingen vast of vervang deze.</li> <li>b. Draai de bouten kruislings aan.</li> <li>c. Vervang de pakking.</li> <li>d. Vervang de cocon.</li> </ol>
Er komt geen water uit de warmwaterkraan.	<ol style="list-style-type: none"> <li>a. De hoofdwatcrkraan is afgesloten.</li> <li>b. De stopkraan van de inlaatcombinatie is afgesloten.</li> </ol>	<ol style="list-style-type: none"> <li>a. Draai de hoofdwatcrkraan open.</li> <li>b. Draai de stopkraan van de inlaatcombinatie open.</li> </ol>
Er komt koud water uit de warmwaterkraan omdat de boiler niet werkt.	<ol style="list-style-type: none"> <li>a. Er staat geen spanning op de boiler.</li> <li>b. De thermostaat/beveiliging is onderbroken.</li> <li>c. De thermostaat/beveiliging is defect.</li> <li>d. Het element is defect.</li> <li>e. De elektrische bedrading is onderbroken.</li> </ol>	<ol style="list-style-type: none"> <li>a. Controleer het net en herstel de onderbreking.</li> <li>b. Reset de thermostaat/beveiliging.</li> <li>c. Vervang de thermostaat/beveiliging.</li> <li>d. Vervang het element.</li> <li>e. Controleer en herstel de bedrading.</li> </ol>
Er komt stoom uit de warmwaterkraan.	<ol style="list-style-type: none"> <li>a. De thermostaat/beveiliging blijft ingeschakeld.</li> </ol>	<ol style="list-style-type: none"> <li>a. Vervang de thermostaat/beveiliging.</li> </ol>
Kortsluiting.	<ol style="list-style-type: none"> <li>a. Er zit sluiting in de elektrische bedrading.</li> <li>b. Het element maakt sluiting.</li> <li>c. De thermostaat/beveiliging maakt sluiting.</li> </ol>	<ol style="list-style-type: none"> <li>a. Herstel de bedrading.</li> <li>b. Vervang het element.</li> <li>c. Vervang de thermostaat/beveiliging.</li> </ol>
De aardlekschakelaar wordt onderbroken.	<ol style="list-style-type: none"> <li>a. Er zit sluiting in de elektrische bedrading ten opzichte van de massa van de boiler.</li> <li>b. Er zit sluiting in het element ten opzichte van de massa van de boiler.</li> <li>c. Er zit sluiting in de thermostaat/beveiliging ten opzichte van de massa van de boiler.</li> </ol>	<ol style="list-style-type: none"> <li>a. Herstel de bedrading.</li> <li>b. Vervang het element.</li> <li>c. Vervang de thermostaat/beveiliging.</li> </ol>

## 5 GARANTIE EN SERVICE



### LET OP!

Garantie-uitsluiting:

- Arbeidsloon
- Voorrijkosten
- Verzendkosten
- Administratiekosten
- Transportschade.



### LET OP!

Voor zover niet expliciet genoemd gelden de bepalingen en voorwaarden zoals die door de 'VNI' zijn vastgesteld in de 'Algemene Leveringsvoorwaarden Installerende Bedrijven 1992' en de 'Algemene Voorwaarden Consumentennetwerk Installerende Bedrijven'.

### Garantiebepaling

Dit toestel wordt door Daalderop BV gegarandeerd op materiaal- en /of constructiefouten. Deze garantie is geldig tegen de hierna vermelde duur en voorwaarden.

### Garantieverlening

De zorg voor de uitvoering van de garantie berust bij de erkende installateur waar het toestel is betrokken. Garantieduur geldend vanaf de aankoopdatum, die vermeld staat op de factuur.

- Koperen boilervat t/m 5<sup>de</sup> jaar volledige garantie (exclusief arbeidsloon en voorrijkosten).
- Overige componenten 2<sup>de</sup> jaar volledige garantie (exclusief arbeidsloon en voorrijkosten).

### Garantievoorwaarden

1. De aankoopnota, met vermelding van de aankoopdatum en het typenummer van het toestel, dient bij de garantieaanvraag te worden overlegd.
  2. Het toestel dient te zijn voorzien van een typeplaatje met type- en serienummer.
  3. De garantie geldt alleen voor materiaal- en constructiefouten; dit ter beoordeling door Daalderop BV.
  4. Het toestel dient uitsluitend volgens de installatie- en bedieningshandleiding te zijn geïnstalleerd, gebruikt en onderhouden.
  5. Het toestel mag alleen onder de in de installatie- en bedieningshandleiding vermelde omstandigheden en gebruikscondities te zijn toegepast.
  6. Het toestel mag geen wijzigingen in de constructie hebben ondergaan.
  7. Niet onder de garantie vallen defecten die het gevolg zijn van:
    - Droogkoken.
    - Te hoge en/of verkeerde spanning zoals is gesteld in de installatie- en bedieningshandleiding.
    - In- of uitwendige corrosie of ketelsteenafzetting.
    - Inwerking van agressieve vloeistoffen, dampen of gassen.
    - Inwerking van chemische toevoegingen aan het drinkwatercircuit.
    - Blikseminslag, brand of natuurrampen.
    - Nalatigheid, onoordeelkundig gebruik of geweld van buitenaf.
    - Normale slijtage.
  8. Garantie wordt enkel en alleen verstrekt als de kwaliteit van het cv- en leidingwater voldoet aan de voorwaarden zoals deze door de World Health Organisation zijn gesteld:
    - pH 7 < pH < 9,5
    - Fe < 0,2 mg/l
    - Cl < 150 mg/l
    - geleidbaarheid < 125 mS/m
    - waterhardheid < 15 °dH\*.
- \*) Tussen 15 °dH en 20 °dH is om de 3 jaar een anti-kalkbehandeling noodzakelijk. Het bewijs van de anti-kalkbehandeling dient bij garantieaanvraag te worden overlegd. Boven de 20 °dH vervalt de garantie.
- Daalderop BV aanvaardt geen claims ten gevolge van secundaire schade zoals bedrijfsschade, waterschade en brandschade.
  - Reparatie, herstel of vervanging van onderdelen onder de garantie leidt niet tot verlenging van de garantieperiode van het toestel zelf.

### Service

Meldt u zich bij de plaatselijke installateur of verkooppunt bij problemen met de installatie en/of de bediening van de boiler. Ook voor het nabestellen van onderdelen kunt u daar terecht.

### Demontage van de sluitkap (Close-in®/Close-up®/Hot-fill)

Alleen een erkend installateur mag in geval van service de sluitkap verwijderen. Trek de knop uit de behuizing om vervolgens de schroef los te draaien. Door de sluitkap naar voren te schuiven kan deze verwijderd worden.

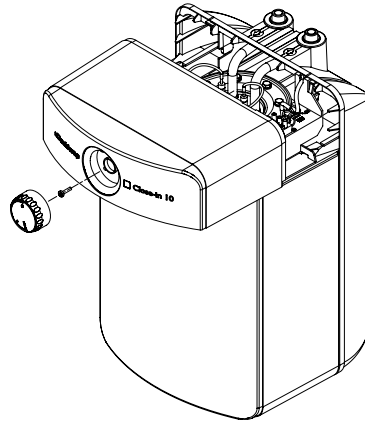

## 6 TECHNISCHE GEGEVENS

BOILER Type	CLOSE-IN®		CLOSE-UP®		HOT-FILL
	10	15	10	15	10
Artikelnummer	NL 07.02.26.631	07.02.26.634	07.02.26.031	07.02.26.034	07.02.86.632
Artikelnummer	BE 07.02.27.631	07.02.27.634	07.02.27.031	07.02.27.034	07.02.87.632
Inhoud	[ltr] 10	15	10	15	10
Spanning	[V] 230	230	230	230	230
Vermogen	[W] 2200	2200	2200	2200	500
Belasting	[A] 10	10	10	10	2,5
Temperatuurbereik	[°C] 5-80	5-80	5-80	5-80	5-80
Opwarmtijd (ΔT = 55°C)	[min] 17	26	17	26	-
Stilstandverlies	[W/h] 17	24	15	21	17
Wateraansluiting	[inch] 3/8 ext.	3/8 ext.	3/8 ext.	3/8 ext.	3/8 ext.
Werkdruk	[kPa] 800	800	800	800	800
Hoogte	[mm] 452	452	452	452	452
Breedte	[mm] 300	300	300	300	300
Diepte	[mm] 285	285	285	285	285
Gewicht (leeg)	[kg] 6,5	7,5	6,5	7,5	6,5



#### UITVOERING BOILER

Ketel: Koper 99,9%  
 Isolatie: CFK-vrij  
 polyurethaanschuim  
 Mantel: Kunststof



#### KEURMERKEN



IP24D

Close-in®  
 Close-up®  
 Hot-fill

## TABLE DES MATIÈRES

<b>Introduction</b>	12
<b>1 Installation du chauffe-eau</b>	
1.1 Close-in®	13
1.2 Close-up®	15
1.3 Hot-fill	16
<b>2 Mise en service du chauffe-eau</b>	18
<b>3 Purge du chauffe-eau</b>	18
<b>4 Guide de dépannage</b>	19
<b>5 Garantie et service</b>	20
<b>6 Informations techniques</b>	21



### ATTENTION:

Suivez les indications reprises dans cette notice pour l'installation et observez aussi les prescriptions en matière d'installation et de sécurité en application dans la région d'installation!



### AVERTISSEMENT!

N'utilisez pas l'eau chaude comme eau potable. Il s'agit d'une consigne des compagnies des eaux



### AVERTISSEMENT!

Si le cordon avec prise est endommagé, celui-ci doit être remplacé par le fabricant, son agence ou une personne qualifiée pour éviter les risques.

## INTRODUCTION

### Objet de ce document

Ce livret d'instructions vous fournit les instructions correctes pour un raccordement adéquat selon le principe de la pression réseau ainsi qu'un bon maniement des chauffe-eau Close-in® , Close-up® et Hot-fill de Daalderop. Lors de l'installation et de la mise en service du chauffe-eau, il vous faut suivre à la lettre les instructions de ce livret. Si vous ne raccordez pas l'appareil selon ces instructions, vous perdrez toute possibilité de recours à la garantie.

De plus, le fabricant décline toute responsabilité quant aux dommages occasionnés par une installation non professionnelle et non respectueuse des instructions.

### Utilisation du chauffe-eau

Les chauffe-eau Close-in®, Close-up® et Hot-fill de Daalderop sont des appareils d'eau chaude destinés à être utilisés dans une cuisine ou, par exemple, pour un lavabo. Ces chauffe-eau sont réalisés avec des cuves en cuivre et sont adaptés à une pression de l'eau de maximum 8 bar.

### Installation du chauffe-eau

Les chauffe-eau Close-in®, Close-up® et Hot-fill peuvent être raccordés aussi bien sur la pression de l'eau (par l'ensemble d'admission ou le groupe de sécurité) que sur une basse pression (par un robinet mélangeur basse pression spécial). Ce livret d'instructions reprend l'installation la plus fréquente, c'est-à-dire, selon le principe de la pression réseau. Pour une installation avec un robinet mélangeur basse pression, nous vous conseillons de prendre contact avec votre installateur.

L'ensemble d'admission doit être adapté à une pression de l'eau de maximum 8 bar et doit satisfaire aux exigences fixées par les directives d'évaluation néerlandaises Kiwa BRL-K 630/02 et NEN-EN 1488 : 2000. Les chauffe-eau avec un ensemble d'admission doivent être installés à l'abri du gel vu le risque de congélation des conduites d'expansion. Le vase d'expansion fixé sur l'ensemble d'admission doit être dirigé vers le bas.

### Entretien des chauffe-eau et soupape de surpression

L'enveloppe du chauffe-eau peut être nettoyée avec un détergent ménager normal et non abrasif. En fonction de l'importance de son utilisation et de la composition des eaux de ville, du tartre peut se former dans la cuve. Dans des cas extrêmes, ce tartre devra être enlevé. La soupape de surpression doit être utilisée régulièrement pour vérifier si celle-ci n'est pas bloquée par de la salissure.

## Aperçu des pièces

Vérifiez si toutes les pièces se trouvent dans l'emballage.

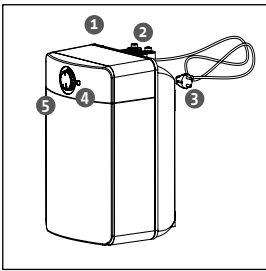

Close-in® /Hot-fill

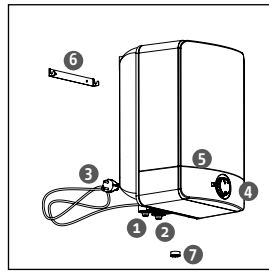

Close-up®

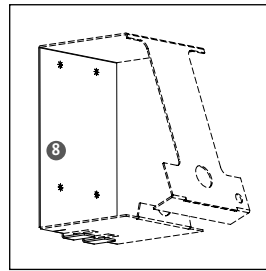

Gabarit de perçage Close-up®

- |                                      |   |                                       |
|--------------------------------------|---|---------------------------------------|
| 1. Évacuation du chauffe-eau (rouge) | 4. Molette de régulation température          | 7. Passe-fil (seulement Close-up®)    |
| 2. Admission du chauffe-eau (bleu)   | 5. Lampe témoin                               | 8. Carton de protection/              |
| 3. Cordon avec prise (H05VV-F3G1.0)  | 6. Étrier de suspension (seulement Close-up®) | cote de perçage (seulement Close-up®) |

## Accessoires d'installation complémentaires

Close-in®/Hot-fill: set de raccordement du chauffe-eau

article numéro 07.92.64.047

Close-up®: set de raccordement du chauffe-eau robinet mélangeur 8 bar

article numéro 07.92.63.047

article numéro 07.92.63.044

# 1 INSTALLATION DU CHAUFFE-EAU

## 1.1 CLOSE-IN®

Le Close-In® peut être installé au moyen d'un raccordement selon le principe de la pression réseau à l'aide d'un ensemble d'admission.

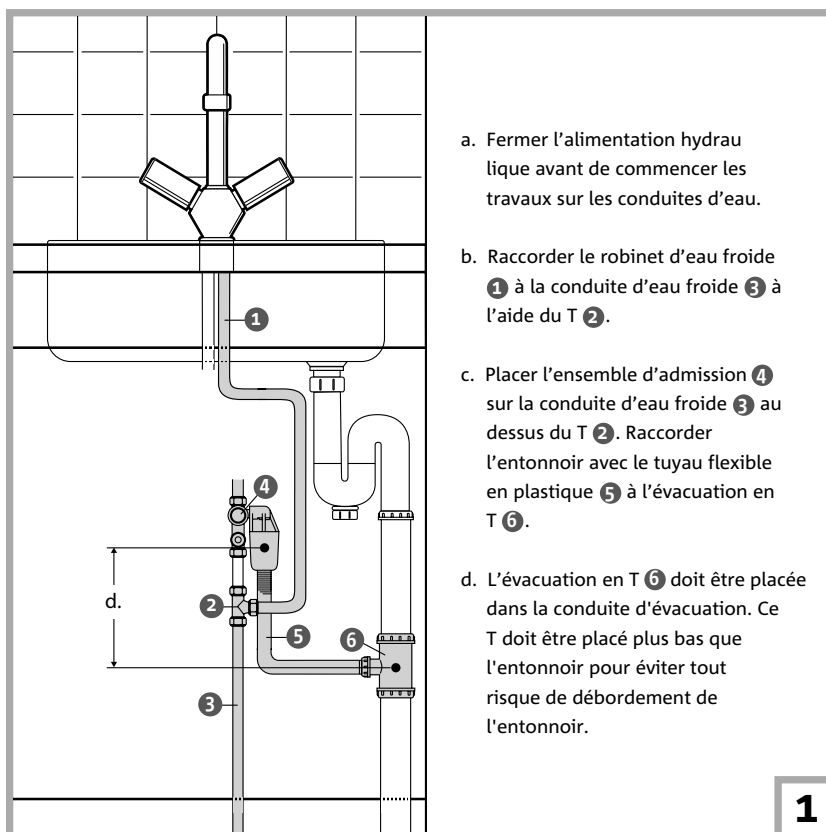

### ATTENTION:

Toujours installer un chauffe-eau Close-in® avec l'évacuation et l'admission dirigées vers le haut.

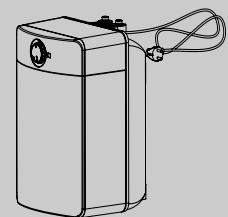

Installation du Close-in®



### TATTENTION:

La distance entre l'ensemble d'admission et le chauffe-eau peut atteindre un maximum de 2 mètres.

Close-in®  
Close-up®  
Hot-fill

**ATTENTION:**

*Si, lors du réchauffement, aucune eau d'expansion ne s'écoule par l'ensemble d'admission, débrancher immédiatement l'appareil.*

**AVERTISSEMENT!**

*La course d'expansion de l'ensemble d'admission doit rester libre. Cette conduite ne peut jamais être bouchée par une autre conduite ou un tuyau.*

**ATTENTION:**

*La prise ne peut être branchée que si le chauffe-eau est rempli et purgé.*

**ATTENTION:**

*Vérifier l'installation au niveau des fuites lors du remplissage du chauffe-eau.*

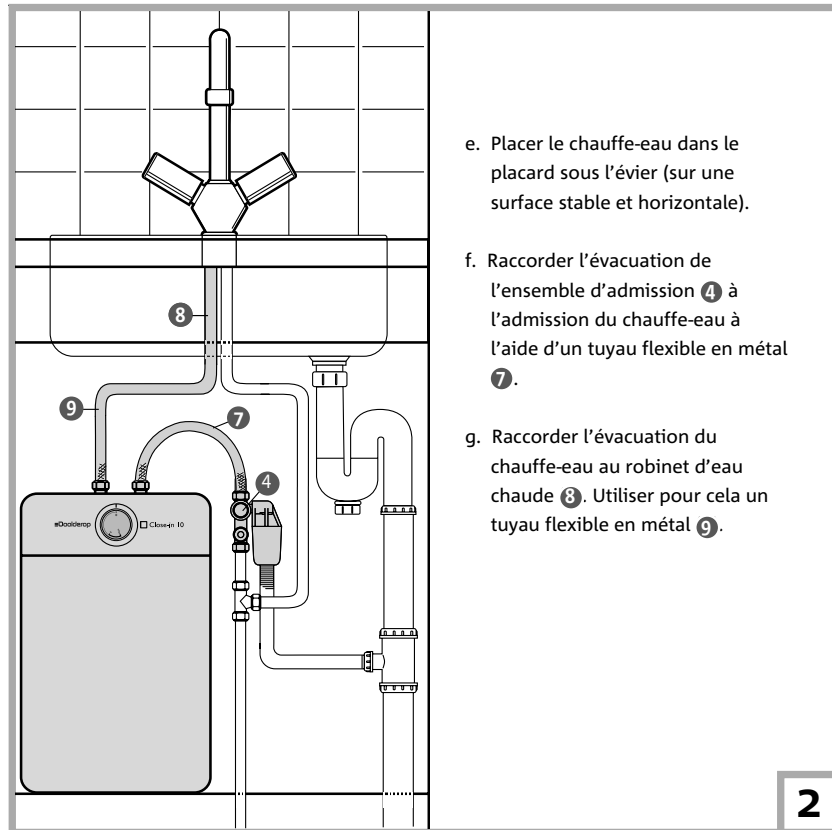

- e. Placer le chauffe-eau dans le placard sous l'évier (sur une surface stable et horizontale).
- f. Raccorder l'évacuation de l'ensemble d'admission 4 à l'admission du chauffe-eau à l'aide d'un tuyau flexible en métal 7.
- g. Raccorder l'évacuation du chauffe-eau au robinet d'eau chaude 8. Utiliser pour cela un tuyau flexible en métal 9.

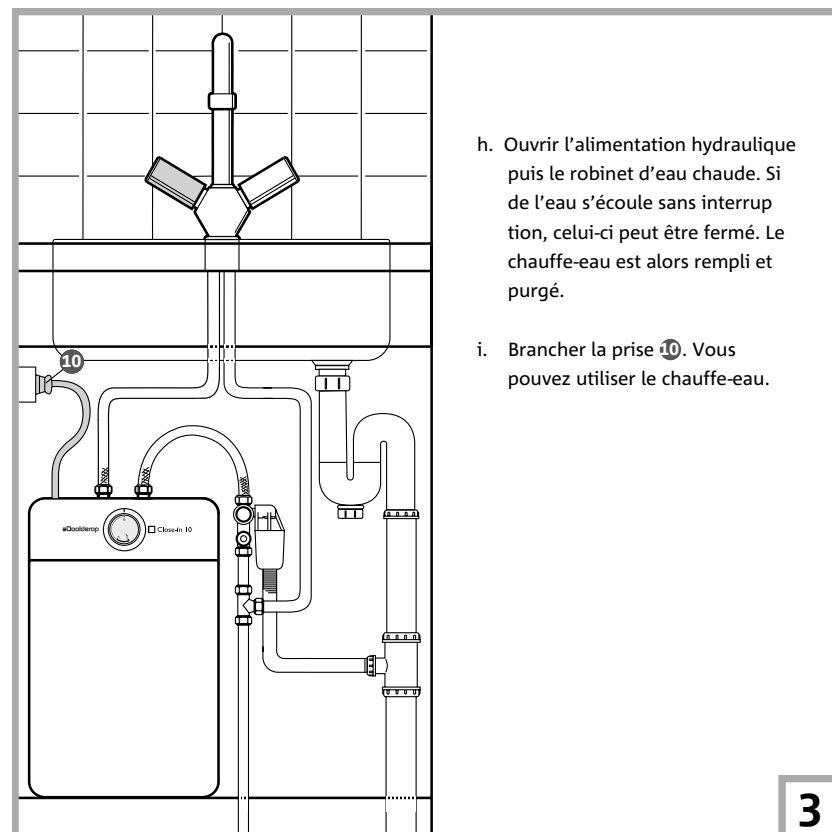

- h. Ouvrir l'alimentation hydraulique puis le robinet d'eau chaude. Si de l'eau s'écoule sans interruption, celui-ci peut être fermé. Le chauffe-eau est alors rempli et purgé.
- i. Brancher la prise 10. Vous pouvez utiliser le chauffe-eau.

## 1.2 CLOSE-UP®

Le Close-up® peut être installé avec un raccordement selon le principe de la pression réseau avec un robinet mélangeur.

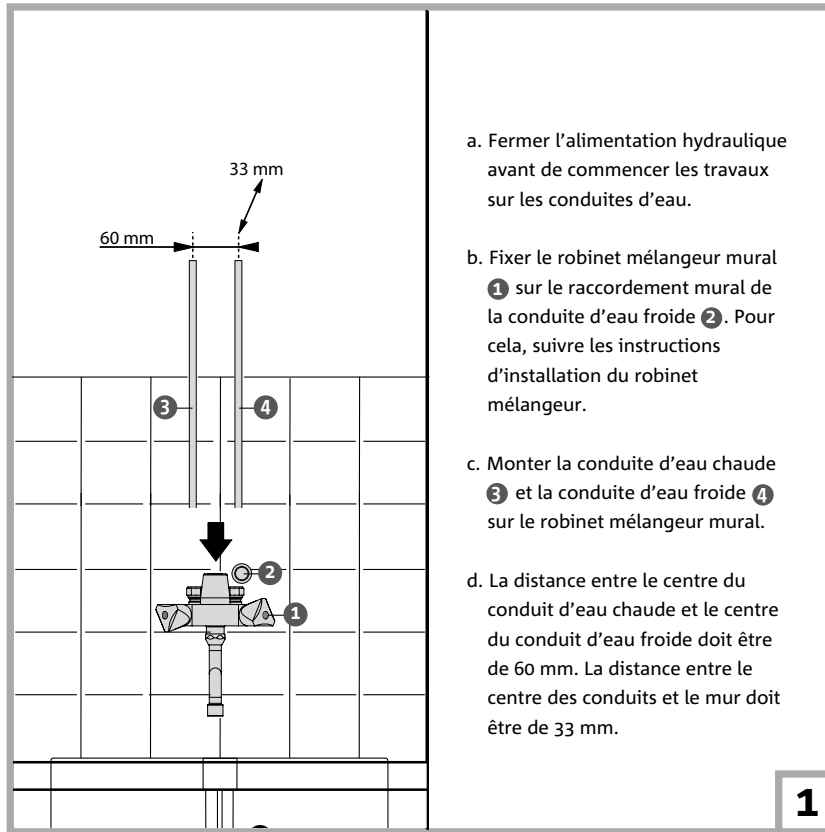

- a. Fermer l'alimentation hydraulique avant de commencer les travaux sur les conduites d'eau.
- b. Fixer le robinet mélangeur mural **1** sur le raccordement mural de la conduite d'eau froide **2**. Pour cela, suivre les instructions d'installation du robinet mélangeur.
- c. Monter la conduite d'eau chaude **3** et la conduite d'eau froide **4** sur le robinet mélangeur mural.
- d. La distance entre le centre du conduit d'eau chaude et le centre du conduit d'eau froide doit être de 60 mm. La distance entre le centre des conduits et le mur doit être de 33 mm.

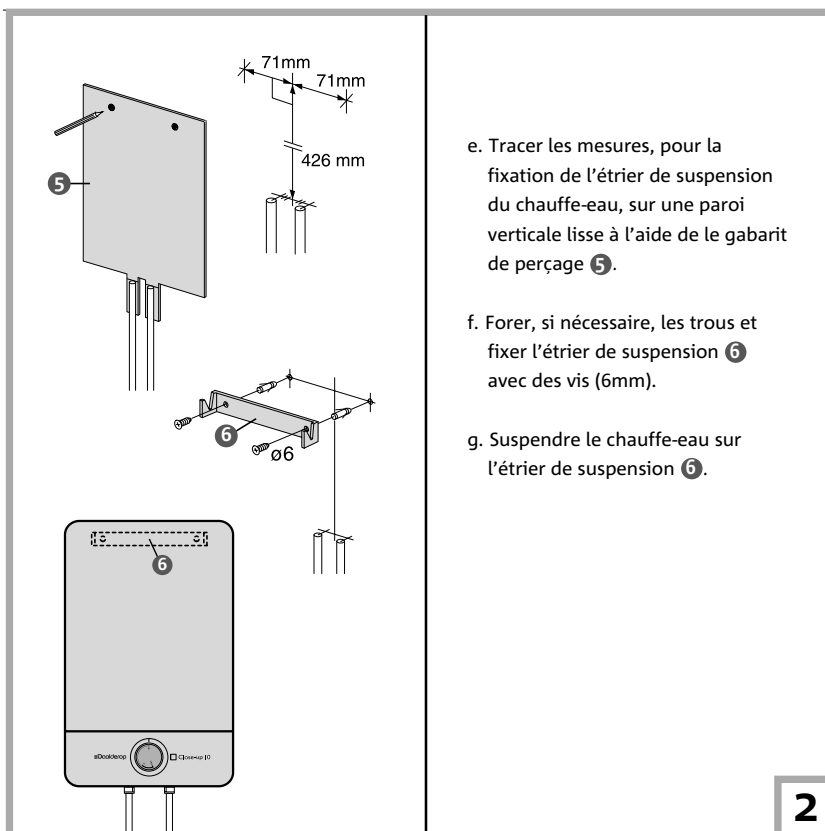

- e. Tracer les mesures, pour la fixation de l'étrier de suspension du chauffe-eau, sur une paroi verticale lisse à l'aide de le gabarit de perçage **5**.
- f. Forer, si nécessaire, les trous et fixer l'étrier de suspension **6** avec des vis (6mm).
- g. Suspendre le chauffe-eau sur l'étrier de suspension **6**.



**ATTENTION:**

Toujours installer un chauffe-eau Close-up® avec l'évacuation et l'admission dirigées vers le bas.

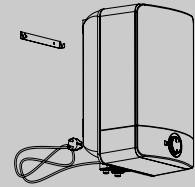

Installation du Close-up®



**AVERTISSEMENT!**

La course d'expansion du robinet doit rester libre. Cette conduite ne peut jamais être bouchée par une autre conduite ou un tuyau.



**ATTENTION:**

Si, lors du réchauffement, aucune eau d'expansion ne s'écoule par le robinet, débrancher immédiatement l'appareil.

Close-in®  
Close-up®  
Hot-fill



**ATTENTION:**

La prise ne peut être branchée que si le chauffe-eau est rempli et purgé.



**ATTENTION:**

Vérifier l'installation au niveau des fuites lors du remplissage du chauffe-eau.



**ATTENTION:**

Toujours installer un chauffe eau Hot-fill avec l'évacuation et l'admission dirigées vers le haut.

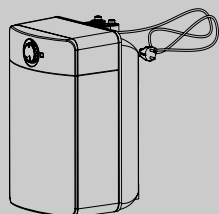

Installation du Hot-fill



**ATTENTION:**

La distance entre l'ensemble d'admission et le chauffe-eau peut atteindre un maximum de 2 mètres.



**AVERTISSEMENT!**

La course d'expansion de l'ensemble d'admission doit rester libre. Cette conduite ne peut jamais être bouchée par une autre conduite ou un tuyau.

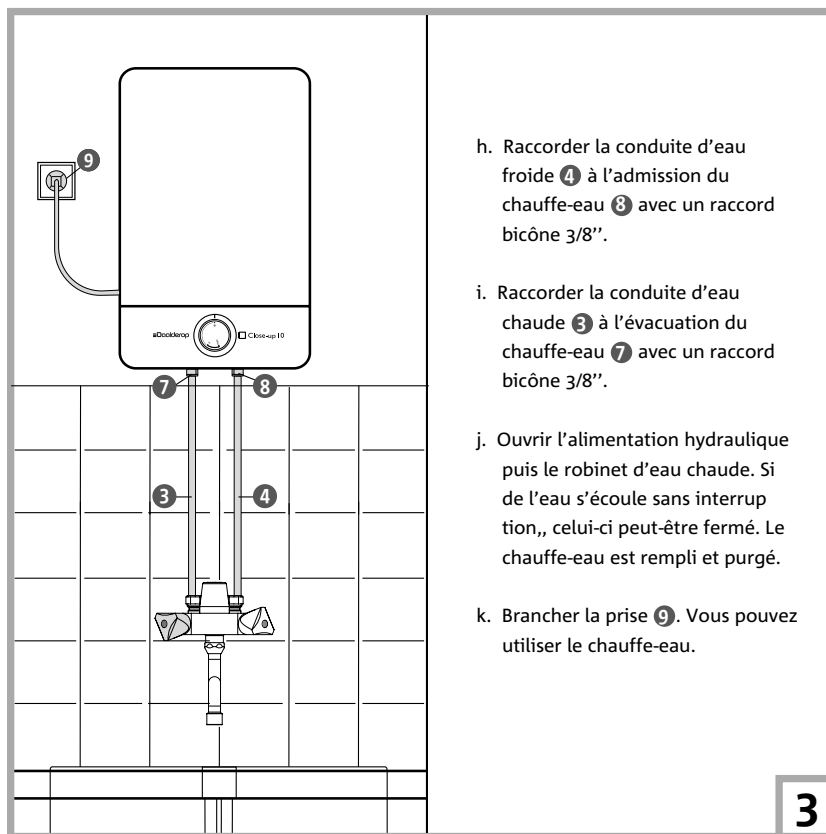

- h. Raccorder la conduite d'eau froide ④ à l'admission du chauffe-eau ⑧ avec un raccord bicône 3/8".
- i. Raccorder la conduite d'eau chaude ③ à l'évacuation du chauffe-eau ⑦ avec un raccord bicône 3/8".
- j. Ouvrir l'alimentation hydraulique puis le robinet d'eau chaude. Si de l'eau s'écoule sans interruption,, celui-ci peut-être fermé. Le chauffe-eau est rempli et purgé.
- k. Brancher la prise ⑨. Vous pouvez utiliser le chauffe-eau.

**3**

### 1.3 HOT-FILL

Le chauffe-eau Hot-fill doit toujours être raccordé avec un ensemble d'admission (WD).

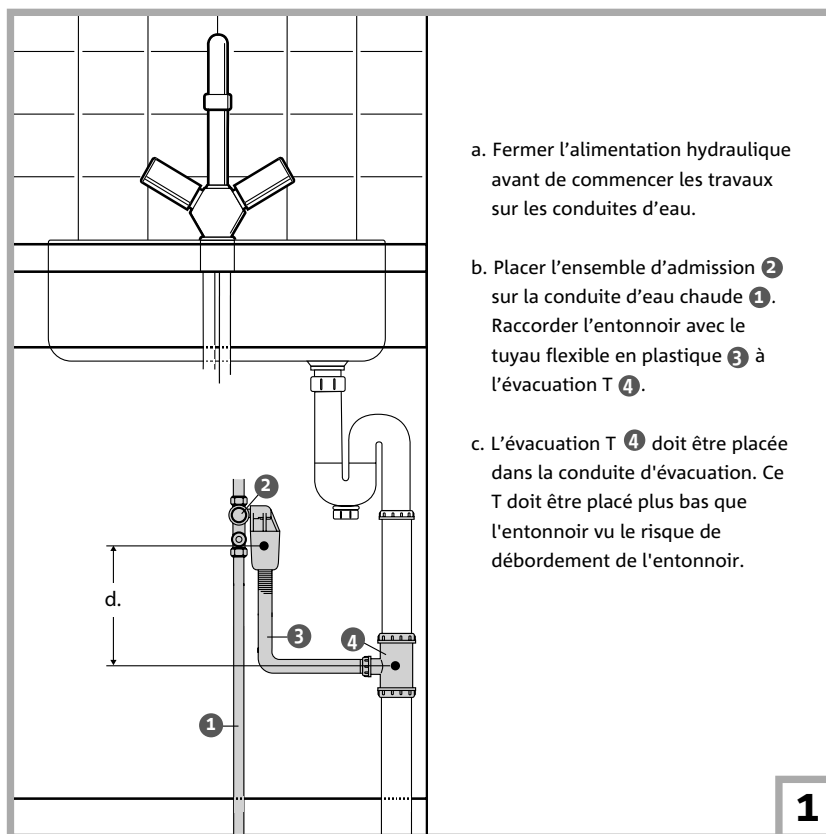

- a. Fermer l'alimentation hydraulique avant de commencer les travaux sur les conduites d'eau.
- b. Placer l'ensemble d'admission ② sur la conduite d'eau chaude ①. Raccorder l'entonnoir avec le tuyau flexible en plastique ③ à l'évacuation T ④.
- c. L'évacuation T ④ doit être placée dans la conduite d'évacuation. Ce T doit être placé plus bas que l'entonnoir vu le risque de débordement de l'entonnoir.

**1**



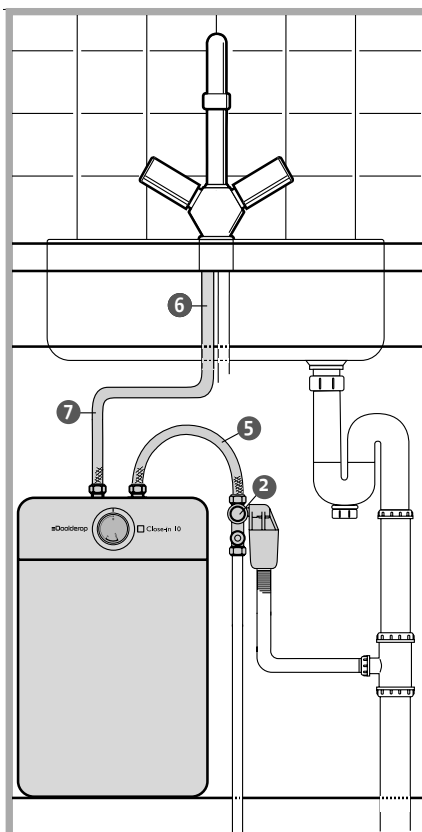

- d. Placer le chauffe-eau dans le placard sous l'évier (sur une surface stable et horizontale).
- e. Raccorder l'évacuation de l'ensemble d'admission ② à l'admission du chauffe-eau à l'aide d'un tuyau flexible en métal ⑤.
- f. Raccorder l'évacuation du chauffe-eau au robinet d'eau chaude ⑥. Utiliser pour cela un tuyau flexible en métal ⑦.

2



**ATTENTION:**

*Si, lors du réchauffement, aucune eau d'expansion ne s'écoule par l'ensemble d'admission, débranchez immédiatement l'appareil.*

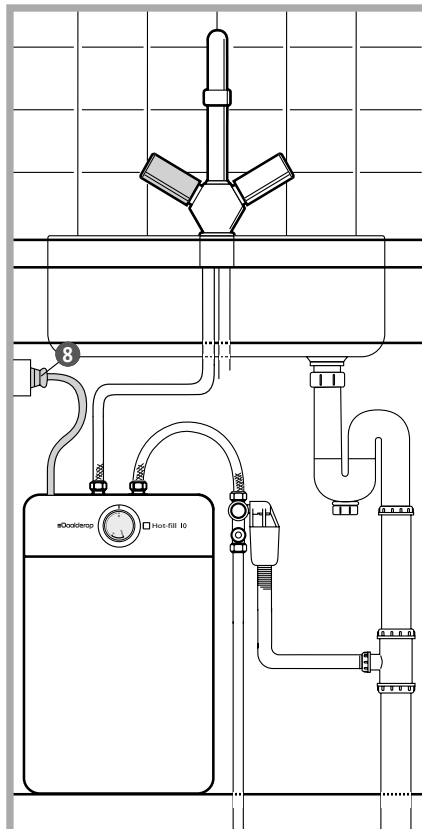

- g. Ouvrir l'alimentation hydraulique puis le robinet d'eau chaude. Si de l'eau s'écoule sans interruption, celui-ci peut être fermé. Le chauffe-eau est alors rempli et purgé.
- h. Brancher la prise ⑧. Vous pouvez utiliser le chauffe-eau.

3



**ATTENTION:**

*La prise ne peut être branchée que si le chauffe-eau est rempli et purgé.*



**ATTENTION:**

*Vérifier l'installation au niveau des fuites lors du remplissage du chauffe-eau.*

## 2 MISE EN SERVICE DU CHAUFFE-EAU

### Réglage de la température

Grâce à la molette de réglage température, la température de l'eau du chauffe-eau peut être progressivement réglée entre 5°C et 80°C. Pour information:

*	5°C	position de protection antigel
E	65°C	position économique pour l'utilisation en cuisine
Max	80°C	pour prendre de l'eau très chaude



#### ATTENTION!

En coupant l'alimentation du ballon réchauffeur ou en utilisant un timer, la température peut descendre sous les 60°C, dans ce cas, la bactérie "Legionella" peut se manifester.

- Avant la mise en service du chauffe-eau, vérifier si l'appareil est rempli d'eau pour éviter les dégâts.
- Mettre la molette de réglage température en position \*



- Brancher l'appareil dans une prise murale
- Placer la molette de réglage température sur la position souhaitée. Si la lampe témoin s'allume, cela signifie que l'eau chauffe dans le chauffe-eau.



- Lors du réchauffement de l'eau dans le chauffe-eau, vérifier si l'eau d'expansion s'écoule par l'évacuation du robinet/ensemble d'admission.
- Attendre jusqu'à ce que la lampe témoin indique que l'eau du chauffe-eau a atteint la température souhaitée. Le chauffe-eau est alors prêt à l'utilisation.

## 3 PURGE DU CHAUFFE-EAU

- D'abord, débrancher l'appareil
- Ouvrir le robinet d'eau chaude jusqu'à ce que de l'eau froide s'en écoule.  
ATTENTION : la température des 10 à 15 premiers litres d'eau peut atteindre 80°C!
- Fermer le robinet d'eau chaude et fermer l'alimentation hydraulique ou le robinet d'arrêt de l'ensemble d'admission.

4. Pour réduire la pression des conduites d'eau chaude, le robinet d'eau chaude doit être à nouveau ouvert. Refermer le robinet dès que l'eau ne s'écoule plus.

**Pour le Close-in® et le Hot-fill :**

5. Séparer la conduite d'eau chaude et l'admission du chauffe-eau.  
6. Vous pouvez alors retirer l'eau du chauffe-eau en le vidant.

**Pour le Close-up®:**

5. Séparer la conduite d'eau chaude et l'admission du chauffe-eau.  
6. Raccorder un tuyau flexible à l'admission du chauffe-eau et mettre l'extrémité de ce tuyau sur l'évacuation.  
7. Ouvrir le robinet d'eau chaude afin que le chauffe-eau puisse absorber de l'air. Par ce moyen, le chauffe-eau se videra par son admission.

## 4 GUIDE DE DÉPANNAGE

RÉCLAMATION	CAUSE	RÉSOLUTION
Fuite d'eau.	<ul style="list-style-type: none"> <li>a. Le raccordement au chauffe-eau fuit</li> <li>b. Les boulons du mécanisme sont mal fixés.</li> <li>c. Le joint entre le mécanisme et la cuve fuit.</li> <li>d. La cuve fuit.</li> </ul>	<ul style="list-style-type: none"> <li>a. Serrer ou remplacer les raccords.</li> <li>b. Serrer les boulons croisés.</li> <li>c. Remplacer le joint.</li> <li>d. Remplacer le cocon.</li> </ul>
Aucune eau ne s'écoule du robinet d'eau chaude.	<ul style="list-style-type: none"> <li>a. L'alimentation hydraulique est fermée.</li> <li>b. Le robinet d'arrêt de l'ensemble d'admission est fermé.</li> </ul>	<ul style="list-style-type: none"> <li>a. Ouvrir l'alimentation hydraulique</li> <li>b. Ouvrir le robinet d'arrêt de l'ensemble d'admission.</li> </ul>
De l'eau froide s'écoule du robinet d'eau chaude car le chauffe-eau ne fonctionne pas.	<ul style="list-style-type: none"> <li>a. Le chauffe-eau n'est pas branché.</li> <li>b. Le thermostat/protection est coupé</li> <li>c. Le thermostat/protection est défectueux.</li> <li>d. L'élément est défectueux.</li> <li>e. Le câblage électrique est coupé.</li> </ul>	<ul style="list-style-type: none"> <li>a. Contrôler le réseau et réparer les coupures.</li> <li>b. Remettre le thermostat/protection à zéro.</li> <li>c. Remplacer le thermostat/protection.</li> <li>d. Remplacer l'élément.</li> <li>e. Contrôler et réparer le câblage.</li> </ul>
De la vapeur s'échappe du robinet d'eau chaude.	<ul style="list-style-type: none"> <li>a. Le thermostat/protection reste branché.</li> </ul>	<ul style="list-style-type: none"> <li>a. Remplacer le thermostat/protection.</li> </ul>
Court-circuit.	<ul style="list-style-type: none"> <li>a. Il y a des défauts d'isolement dans le câblage électrique.</li> <li>b. L'élément présente un défaut d'isolement.</li> <li>c. Le thermostat/protection présente un défaut d'isolement.</li> </ul>	<ul style="list-style-type: none"> <li>a. Réparer le câblage.</li> <li>b. Remplacer l'élément.</li> <li>c. Remplacer le thermostat/protection.</li> </ul>
Le disjoncteur de fuite de terre est coupé.	<ul style="list-style-type: none"> <li>a. Il y a un défaut d'isolement dans le câblage électrique par rapport à la masse du chauffe-eau.</li> <li>b. Il y a un défaut d'isolement dans l'élément par rapport à la masse du chauffe-eau.</li> <li>c. Il y a un défaut d'isolement dans le thermostat/protection par rapport à la masse du chauffe-eau.</li> </ul>	<ul style="list-style-type: none"> <li>a. Réparer le câblage.</li> <li>b. Remplacer l'élément.</li> <li>c. Remplacer le thermostat/protection.</li> </ul>

## 5 GARANTIE ET SERVICE



### ATTENTION:

Exclusion de la garantie

- Salaire
- Frais de déplacement
- Frais d'envoi
- Frais administratif
- Dommages de transport



### ATTENTION:

Pour tous les cas où aucune mesure n'a explicitement été prise, les clauses et conditions telles qu'établies par le 'VNI' dans les conditions générales de livraison des entreprises d'installation 1992 ('Algemene Leveringsvoorwaarden Installerende Bedrijven 1992') et les conditions générales du réseau de consommateurs des entreprises d'installation ('Algemene Voorwaarden Consumentennetwerk Installerende Bedrijven') sont d'application.

### Clause de garantie

Cet appareil est garanti par Daalderop SA contre les défauts de matériel et/ou de fabrication. Cette garantie est valable pour la durée et selon les conditions mentionnées ci-après.

### Prolongation de garantie

Veiller à l'exécution de la garantie est une tâche qui repose sur l'installateur agréé de l'appareil concerné. La durée de garantie est valable à partir de la date d'achat qui est mentionnée sur la facture.

- Réservoir d'eau en cuivre 0 à 5ème année de garantie (sauf m.o. et déplacement).
- Autres composants 0 à 2ème année de garantie (sauf m.o. et déplacement).

### Conditions de garantie

1. La facture d'achat, avec la mention de la date d'achat et le numéro du type d'appareil, doit être fournie lors d'un recours à la garantie.
  2. L'appareil doit être pourvu d'une plaquette-type avec le numéro de type et de série.
  3. La garantie vaut uniquement pour les défauts de matériel et de fabrication, et ce, à l'appréciation de Daalderop SA.
  4. L'appareil doit avoir été installé, utilisé et entretenu selon le livret d'instructions pour l'installation et le maniement.
  5. L'appareil doit être utilisé exclusivement dans les circonstances et les conditions d'utilisation mentionnées dans le livret d'instructions pour l'installation et le maniement.
  6. L'appareil ne peut pas avoir subi de modifications de fabrication.
  7. La garantie ne couvre pas les défauts occasionnés par :
    - Marche à sec.
    - Pression trop importante et/ou incorrecte, comme indiqué dans le livret d'instructions pour l'installation et le maniement.
    - Corrosion interne ou externe/formation de tartre.
    - Action d'un liquide, d'une vapeur ou d'un gaz agressif.
    - Action d'additifs chimiques dans le circuit d'eau potable.
    - Foudre, incendie ou catastrophes naturelles.
    - Négligence, mauvaise utilisation ou violence extérieure.
    - Usure normale.
  8. La garantie ne sera fournie que si la qualité de l'eau de ville et de l'eau de la chaudière satis fait aux conditions fixées par l'Organisation Mondiale de la Santé :
    - pH 7 < pH < 9,5
    - Fe < 0,2 mg/l
    - Cl < 150 mg/l
    - Conductivité < 125 mS/m
    - Dureté de l'eau < 15 °dH\*
- \* ) Entre 15°dH et 20°dH, un traitement anti-calcaire est nécessaire tous les trois ans. La preuve du traitement anti-calcaire doit être présentée lors d'un recours à la garantie. Au-delà des 20°dH, la garantie ne joue plus.
- Daalderop SA n'accepte pas de réclamations suite à un dommage secondaire comme un sinistre, un dégât des eaux et un dégât causé par un incendie.
  - Les réparations ou remplacements des pièces sous garantie n'entraînent pas une prolongation de la période de garantie de l'appareil en lui-même.

## Service

Présentez-vous chez l'installateur ou le point de vente local en cas de problèmes avec l'installation et/ou le maniement du chauffe-eau. Vous pouvez aussi vous présenter à cet endroit pour recommander des pièces.

### Démontage de la calottine (Close-in®/Close-up®/Hot-fill)

Seul un installateur agréé peut ôter la calottine en cas de service. Retirer le bouton de son emplacement pour ensuite ôter la vis. En faisant glisser la calottine vers l'avant, celle-ci peut-être enlevée.

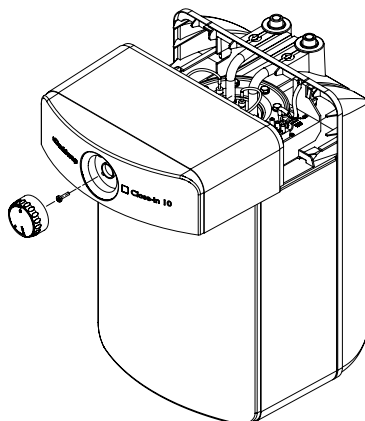

#### RÉALISATION DU

chauffe-eau

Cuve: cuivre 99,9%

Isolation: sans CFC

Mousse polyuréthane.

Enveloppe: plastique



LABELS DE QUALITÉ



IP24D



#### NOTE

Garantie et

Service BELGIQUE

MTS BENELUX

Zoning industriel

5020 MALONNE BELGIQUE

Tél. 070/23.36.17

Fax. 070/23.36.18

E-mail :

daalderop@be.mtsgroup.com

## 6 INFORMATIONS TECHNIQUES

CHAUFFE-EAU Type	CLOSE-IN®		CLOSE-UP®		HOT-FILL
	10	15	10	15	10
Numéro de l'article	NL 07.02.26.631	07.02.26.634	07.02.26.031	07.02.26.034	07.02.86.632
Numéro de l'article	BE 07.02.27.631	07.02.27.634	07.02.27.031	07.02.27.034	07.02.87.632
Contenu	[ltr] 10	15	10	15	10
Tension	[V] 230	230	230	230	230
Puissance	[W] 2200	2200	2200	2200	500
Pression	[A] 10	10	10	10	2,5
Plage de température	[°C] 5-80	5-80	5-80	5-80	5-80
Temps de chauffe (ΔT = 55°C)	[min] 17	26	17	26	-
Perte calorifique	[W/h] 17	24	15	21	17
Raccordement à l'eau	[pouce] 3/8 ext.	3/8 ext.	3/8 ext.	3/8 ext.	3/8 ext.
Pression de régime	[kPa] 800	800	800	800	800
Hauteur	[mm] 452	452	452	452	452
Largeur	[mm] 300	300	300	300	300
Profondeur	[mm] 285	285	285	285	285
Poids (vide)	[kg] 6,5	7,5	6,5	7,5	6,5

Sous réserve de modifications.

Close-in®  
Close-up®  
Hot-fill







Daalderop BV Lingewei 2 Bedrijvenpark Medel 2702 Postbus 7 4000 AA Tiel Nederland  
Tel. +31 (0)344 636 500 Fax +31 (0)344 620 901 E-mail: [info@daalderop.nl](mailto:info@daalderop.nl) [www.daalderop.nl](http://www.daalderop.nl)



MTS Benelux Zoning Industriel 5020 Malone Belgique  
Tél. 070/23.36.17 Fax. 070/23.36.18 E-mail: [daalderop@be.mtsgroup.com](mailto:daalderop@be.mtsgroup.com) [www.daalderop.nl](http://www.daalderop.nl)